

Grójec, dnia 11.08.2022 r.

ZAPYTANIE OFERTOWE nr 11/2022

W związku z realizacją projektu pn. „Opracowanie urządzeń do optymalnej zautomatyzowanej produkcji w branży automotive w oparciu o technologie Przemysłu 4.0” w ramach Programu Krajowego, Konkursu Ścieżka dla Mazowsza, Spółka Faurecia R&D Center Spółka Akcyjna, ogłasza postępowanie na **dostawę 2 rodzajów przewodnic z szyną profilową do zrobotyzowanej maszyny pakującej zgodnych ze specyfikacją.**

I. NAZWA I ADRES ZAMAWIAJĄCEGO

Faurecia R&D Center Spółka Akcyjna
ul. Spółdzielcza 4, 05-600 Grójec
strona internetowa: <https://karierafaurecia.pl>

II. TRYB UDZIELENIA ZAMÓWIENIA I RODZAJ ZAMÓWIENIA

Postępowanie prowadzone będzie w trybie zapytania ofertowego zgodnie z §10. Umowy o dofinansowanie dla Programu Krajowego Ścieżka dla Mazowsza. Do niniejszego Zapytania Ofertowego nie stosuje się ustawy z dnia 29 stycznia 2004 r. Prawo Zamówień Publicznych.

III. OPIS PRZEDMIOTU ZAMÓWIENIA

- 3.1. Przedmiotem zamówienia jest dostawa **2 rodzajów przewodnic z szyną profilową do zrobotyzowanej maszyny pakującej zgodnych ze specyfikacją** Specyfikacja techniczna jest załącznikiem nr 3 do niniejszego Zapytania Ofertowego.
- 3.2. Przedmiot zamówienia obejmuje dostawę urządzeń na koszt Wykonawcy do miejsca realizacji zamówienia wskazanego przez Zamawiającego w terminie wskazanym przez Wykonawcę na formularzu ofertowym, ale nie później niż 12 tygodni kalendarzowych od dnia podpisania umowy.
- 3.3. Minimalne wymagania techniczne zamówienia stanowią Załącznik nr 3 do niniejszego zapytania ofertowego.
Zamawiający informuje, że wszystkie wskazane w specyfikacji technicznej nazwy producentów i nazwy handlowe materiałów służą do określenia minimalnych parametrów technicznych. Zamawiający nie wymaga od Oferentów stosowania wymienionych wyrobów i dopuszcza stosowanie wyrobów równoważnych, jednakże wskazane wyroby określają minimalne wymagania co do parametrów technicznych i walorów użytkowych.
- 3.4. Przedmiot zamówienia musi być fabrycznie nowy.
- 3.5. **Wykonawca zobowiązany jest do dołączenia do oferty specyfikacji oferowanych przez siebie produktów.** Oferty nie spełniające minimalnych parametrów technicznych nie będą brane pod uwagę.
- 3.6. Kategoria przedmiotu zamówienia zgodnie ze Wspólnym Słownikiem Zamówień (CPV):
44442000-0: Łożyska kulowe
- 3.7. Zamawiający nie dopuszcza składania ofert częściowych.
- 3.8. Zamawiający nie dopuszcza składania ofert wariantowych.
- 3.9. Wykonawca zobowiązany jest aby przedmiot zamówienia z chwilą dostarczenia do siedziby Zamawiającego spełniał wszelkie normy techniczne, normy bezpieczeństwa i normy prawne wymagane dla takich towarów i mógł być używany zgodnie z obowiązującym prawem. Materiały z chwilą ich dostawy do siedziby Zamawiającego będą wolne od jakichkolwiek wad prawnych i fizycznych, w szczególności nie będą przedmiotem zastawu, zajęcia, nie będzie toczyć się żadne postępowanie, którego przedmiotem byłyby materiały.

IV. MIEJSCE I TERMIN REALIZACJI ZAMÓWIENIA

- 4.1. Z uwagi, na to, iż termin realizacji zamówienia stanowi kryterium oceny ofert realizacja nastąpi zgodnie ze złożoną ofertą, jednak nie później niż w terminie 11 tygodni kalendarzowych od dnia zawarcia umowy.
- 4.2. Urządzenia muszą zostać dostarczone na koszt Wykonawcy do siedziby Zamawiającego.

V. WARUNKI UDZIAŁU W POSTĘPOWANIU I PODSTAWY WYKLUCZENIA

PODSTAWY WYKLUCZENIA Z UDZIAŁU W POSTĘPOWANIU

5.1. Przesłanki wykluczenia

5.1.1. Z udziału w postępowaniu wykluczone są podmioty powiązane z Zamawiającym.

Przez powiązania rozumie się podmiot:

- a) powiązany lub będący jednostką zależną, współzależną lub dominującą w relacji z Beneficjentem w rozumieniu ustawy z dnia 29 września 1994 r. o rachunkowości,
- b) będący podmiotem pozostającym z Zamawiającym lub członkami ich organów w takim stosunku faktycznym lub prawnym, który może budzić uzasadnione wątpliwości co do bezstronności w wyborze dostawcy towaru lub usługi, w szczególności pozostającym w związku małżeńskim, stosunku pokrewieństwa lub powinowactwa do drugiego stopnia włącznie, stosunku przysposobienia, opieki lub kurateli, także poprzez członkostwo w organach dostawcy towaru lub usługi,
- c) będący podmiotem powiązany lub podmiotem partnerskim w stosunku do Beneficjenta w rozumieniu Rozporządzenia nr 651/2014,
- d) będący podmiotem powiązany osobowo z Beneficjentem w rozumieniu art. 32 ust. 2 ustawy z dnia 11 marca 2004 r. o podatku od towarów i usług.

Sposób oceny spełniania braku podstaw wykluczenia:

Weryfikacja nastąpi w oparciu o oświadczenie Wykonawcy o braku ww. powiązań osobowych lub kapitałowych z Zamawiającym wg załącznika nr 2 do Zapytania Ofertowego.

- 5.2. Oferty Wykonawców, którzy wykażą spełnianie wymaganych warunków i brak podstaw wykluczenia, zostaną dopuszczone do badania i oceny. Ocena spełnienia przedstawionych powyżej warunków zostanie dokonana wg formuły: „spełnia – nie spełnia”. Wykonawca, który nie spełni któregośkolwiek z warunków, zostanie odrzucony w postępowaniu.

VI. OPIS SPOSOBU OBLICZANIA CENY

- 6.1. Sposób obliczenia ceny oferty: cenę należy obliczyć netto i brutto dla wartości całkowitej i wpisać ją do formularza oferty.
- 6.2. W przypadku przedłożenia oferty w innej walucie niż PLN do porównania ofert będzie ona przeliczona na PLN po średnim kursie NBP z dnia poprzedzającego termin zakończenia zbierania ofert.
- 6.3. Cena powinna obejmować wszystkie koszty związane z terminowym przygotowaniem i wykonaniem przedmiotu zamówienia oraz warunkami i wytycznymi stawianymi przez Zamawiającego, odnoszącymi się do oferowanego przedmiotu zamówienia.
- 6.4. Cena dla oferowanego przedmiotu zamówienia może być tylko jedna, nie dopuszcza się wariantowości cen. Wszelkie upusty, rabaty, winny być od razu ujęte w obliczaniu ceny, tak by

wyliczona cena za realizację przedmiotu zamówienia była ceną ostateczną, bez konieczności dokonywania przez Zamawiającego przeliczeń i innych działań w celu jej określenia.

6.5. Cena złożona w ofercie nie może ulec zmianie w trakcie realizacji umowy.

VII. OPIS KRYTERIÓW, KTÓRYMI ZAMAWIAJĄCY BĘDZIE SIĘ KIEROWAŁ PRZY WYBORZE OFERTY

7.1. Przy ocenianiu ofert Zamawiający będzie kierował się podanymi kryteriami: Cena – 70% (maksymalnie 70 pkt.), Termin realizacji – 30% (maksymalnie 30 pkt.).

7.2. Ocena punktowa oferty nastąpi zgodnie ze wzorem:

$$O_P = P_C + P_D$$

gdzie:

- O_P - ocena punktowa oferty
- P_C - liczba punktów uzyskanych w kryterium „Cena”
- P_D - liczba punktów uzyskanych w kryterium „Termin realizacji”

7.3. Liczba punktów (P_C) w kryterium „Cena” obliczana będzie według wzoru:

$$P_C = \frac{C_N}{C_B} * 70 \text{ pkt}$$

gdzie:

- P_C - liczba punktów za kryterium „Cena”
- C_N - spośród ofert nie odrzuconych najniższa łączna cena netto oferty
- C_B - łączna cena netto badanej oferty

7.4. Liczba punktów (P_D) w kryterium „Termin realizacji” przyznawana będzie w następujący sposób:

$$P_D = \frac{D_N}{D_B} * 30 \text{ pkt}$$

gdzie:

- P_D - liczba punktów za kryterium „Termin realizacji”
- D_N - spośród ofert nie odrzuconych najkrótszy termin realizacji
- D_B - termin realizacji zadeklarowany w badanej ofercie

Termin wykonania przedmiotu zamówienia powinien być podany w tygodniach kalendarzowych

Oferty z terminem realizacji powyżej 11 tygodni zostaną odrzucone.

7.5. Za najkorzystniejszą ofertę dla każdej z części zamówienia uznana zostanie oferta spośród ofert nie odrzuconych, która w sumie uzyska największą liczbę punktów. Maksymalnie dla każdej z części zamówienia Wykonawca może uzyskać 100 punktów. Obliczenia będą dokonywane z dokładnością do dwóch miejsc po przecinku.

VIII. MIEJSCE ORAZ TERMIN SKŁADANIA I OTWARCIA OFERT

- 8.1. Oferty należy złożyć w nieprzekraczalnym terminie **do dnia 22.08.2022 r. do północy** - w formie elektronicznej na adres: **ewelina.przepiorka@external.forvia.com**
- 8.2. Złożenie oferty uznane zostanie za skuteczne, jeżeli kompletna oferta wpłynie na skrzynkę mailową o podanym wyżej adresie w terminie określonym w niniejszym punkcie.
- 8.3. Oferty złożone po terminie nie będą rozpatrywane.
- 8.4. Zamawiający nie przewiduje publicznego otwarcia Ofert.
- 8.5. Zgodnie z zasadą jawności postępowania Zamawiający na wniosek Oferenta udostępni protokół z otwarcia ofert postępowania o udzielenie zamówienia, z wyłączeniem części ofert stanowiących tajemnicę przedsiębiorstwa w rozumieniu przepisów ustawy z dnia 16 kwietnia 1993 r. o zwalczaniu nieuczciwej konkurencji (Dz. U. z 2003 r. Nr 153, poz. 1503 z późn. zm.).

IX. OPIS SPOSOBU PRZYGOTOWANIA OFERTY

- 9.1. Wykonawca może złożyć jedną ofertę. Złożenie więcej niż jednej oferty spowoduje odrzucenie wszystkich ofert złożonych przez Wykonawcę.
- 9.2. Oferta musi być sporządzona z zachowaniem formy pisemnej pod rygorem nieważności.
- 9.3. Ofertę należy sporządzić w języku polskim, dokumenty sporządzone w języku obcym należy składać wraz z tłumaczeniem na język polski, przy czym dokumenty dodatkowe, zwłaszcza o charakterze technicznym, dostarczone w języku angielskim, nie będą stanowić podstawy do jej odrzucenia.
- 9.4. Oferta wraz z załącznikami musi być podpisana przez osoby upoważnione do reprezentowania Wykonawcy zgodnie z reprezentacją wynikającą z właściwego rejestru lub na podstawie udzielonego pełnomocnictwa.
- 9.5. Jeżeli osoba (osoby) podpisująca ofertę (reprezentująca Wykonawcę) działa na podstawie pełnomocnictwa, pełnomocnictwo to musi zostać dołączone do oferty.
- 9.6. Oferta musi zawierać:
 - a) Formularz ofertowy (wg załącznika nr 1 do Zapytania Ofertowego),
 - b) Oświadczenie o braku powiązań z Zamawiającym (wg załącznika nr 2 do Zapytania Ofertowego).
 - c) Pełnomocnictwo do występowania w imieniu Wykonawcy (jeżeli dotyczy).
 - d) Specyfikację techniczną oferowanych urządzeń.
- 9.7. **W temacie wiadomości proszę podać: „Oferta na dostawę 2 rodzajów przewodnic z szyną profilową – Zapytanie Ofertowe 11/2022”.**
- 9.8. Przed upływem terminu składania ofert Wykonawca może wprowadzić zmiany do złożonej oferty lub ją wycofać. Zmiany w ofercie lub jej wycofanie winny być doręczone Zamawiającemu na piśmie pod rygorem nieważności przed upływem terminu składania ofert. Zmiana oferty musi być złożona według takich samych zasad jak oferta, a temat wiadomości winno zawierać dodatkowe oznaczenie: „ZMIANA OFERTY”.
- 9.9. Oferenci są zobowiązani do dokładnego zapoznania się z informacjami zawartymi w Zapytaniu Ofertowym oraz z ewentualnymi wyjaśnieniami i odpowiedziami opublikowanymi przez Zamawiającego w trakcie trwania procedury i przygotowania Oferty zgodnie z wymaganiami określonymi przez Zamawiającego.

X. SPOSÓB POROZUMIEWANIA SIĘ ZAMAWIAJĄCEGO Z WYKONAWCAMI,

OSOBY UPOWAŻNIONE DO KONTAKTU

- 10.1. W postępowaniu oświadczenia, wnioski, zawiadomienia oraz informacje Zamawiający i Wykonawcy przekazują w języku polskim.
- 10.2. Wszelkie zawiadomienia, oświadczenia, wnioski oraz informacje przekazane w formie elektronicznej wymagają na żądanie każdej ze stron niezwłocznego potwierdzenia faktu ich otrzymania.
- 10.3. W przypadku braku potwierdzenia otrzymania korespondencji przez Wykonawcę Zamawiający domniema, że korespondencja wysłana przez Zamawiającego na adres email, podany przez Wykonawcę, została mu doręczona w sposób umożliwiający zapoznanie się z jej treścią.
- 10.4. Korespondencję o charakterze technicznym związaną z niniejszym postępowaniem należy kierować na adres e-mail: tomasz.kozlowski@forvia.com
- 10.5. Osobami uprawnionymi do porozumiewania się z Wykonawcami są:
 - p. Tomasz Kozłowski tomasz.kozlowski@forvia.com i p. Ewelina Przepiórka ewelina.przepiorka@external.forvia.com
- 10.6. W korespondencji związanej z niniejszym postępowaniem Wykonawcy powinni posługiwać się numerem postępowania: **Zapytanie Ofertowe nr 11/2022.**
- 10.7. Nie udziela się żadnych ustnych i telefonicznych informacji, wyjaśnień czy odpowiedzi na kierowane do Zamawiającego zapytania.
- 10.8. Ewentualne pytania dotyczące niniejszego zapytania należy składać mailowo na adres wskazany powyżej, nie później niż na 2 dni przed terminem składania ofert.
- 10.9. Odpowiedzi na pytania oraz doszczegółowienie Zapytania wynikające z pytań potencjalnych Wykonawców zostaną upublicznione w sposób analogiczny do publikacji zapytania ofertowego oraz wysłane do podmiotu, który wysłał pytanie.

XI. TRYB OCENY OFERT I OGŁOSZENIA WYNIKÓW

- 11.1. W toku badania i oceny ofert Zamawiający może żądać od Wykonawców uzupełnień (jeżeli nie naruszy to konkurencyjności) i wyjaśnień dotyczących treści złożonych ofert. Może również zwracać się z prośbami o poprawienie oczywistych omyłek i błędów rachunkowych.
- 11.2. Zamawiający zastrzega sobie prawo sprawdzenia w toku oceny oferty wiarygodności przedstawionych przez Wykonawców dokumentów, oświadczeń, wykazów, danych i informacji.
- 11.3. W przypadku uzyskania przez dwóch lub więcej Wykonawców takiej samej liczby punktów wybrana zostanie oferta najbardziej korzystna w zakresie oddziaływania na środowisko i klimat. W tym celu Zamawiający ma prawo wezwać Oferentów, których oferty uzyskały najwyższą końcową liczbę punktów, do uzupełnienia oferty poprzez podanie wskazanych przez Zamawiającego informacji dotyczących oddziaływania przedmiotu oferty na środowisko.
- 11.4. Informacja o wynikach postępowania zostanie opublikowana w sposób analogiczny do publikacji zapytania ofertowego.
- 11.5. Wybrany Oferent zostanie poinformowany telefonicznie lub e-mailem o terminie i miejscu podpisania Umowy. Umowa zostanie uznana za zawartą po jej podpisaniu przez obie Strony.
- 11.6. W przypadku nieprzystąpienia do zawarcia Umowy przez Oferenta, który złożył najkorzystniejszą Ofertę, Zamawiający zastrzega sobie prawo do podpisania Umowy z kolejnym Oferentem, który uzyskał kolejną najwyższą liczbę punktów, bez przeprowadzania ponownego postępowania ofertowego.

XII. POZOSTAŁE INFORMACJE

- 12.1.** Zamawiający zastrzega sobie możliwość zmiany lub uzupełnienia treści Zapytania Ofertowego przed upływem terminu na składanie ofert. Informacja o wprowadzeniu zmiany lub uzupełnieniu treści Zapytania Ofertowego zostanie opublikowana w miejscach publikacji zapytania.
- 12.2.** Jeżeli wprowadzone zmiany lub uzupełnienia treści Zapytania Ofertowego będą wymagały zmiany treści ofert, Zamawiający przedłuży termin składania ofert o czas potrzebny na dokonanie zmian w ofercie.
- 12.3.** Wykonawca ponosi wszelkie koszty związane z przygotowaniem i złożeniem oferty.
- 12.4.** Wykonawca składający ofertę pozostaje nią związany przez okres 90 dni licząc od dnia upływu terminu składania oferty.
- 12.5.** W wyniku postępowania Zamawiający może zawrzeć Umowę na realizację przedmiotu zamówienia z Wykonawcą, którego oferta zostanie uznana za najkorzystniejszą. Wybór oferty najkorzystniejszej nie oznacza zaciągnięcia zobowiązania przez Zamawiającego do zawarcia Umowy z Wykonawcą.
- 12.6.** Rozliczenie za zakup urządzeń może odbyć się poprzez pośrednika finansowego (koszt usługi po stronie zamawiającego) lub bezpośrednio z Faurecia R&D Center po dodaniu do panelu dostawców.
- 12.7.** Zamawiający zastrzega, że:
- ma prawo nie dokonać wyboru żadnej ze złożonych Ofert,
 - ma możliwość odwołania Postępowania Ofertowego w dowolnym terminie bez podania przyczyny lub uprzedniego poinformowania Oferentów;
 - ma prawo zmienić lub uzupełnić dokumenty wchodzące w skład zapytania ofertowego, które staną się jego integralną częścią;
 - może przedłużyć termin składania ofert,

przy czym żadne z powyższych tytułów nie przysługują Oferentowi w stosunku do Zamawiającego żadne roszczenia.

XIII. WYKAZ ZAŁĄCZNIKÓW

Załącznikami do niniejszego Zapytania Ofertowego są następujące dokumenty:

Oznaczenie Załącznika	Nazwa Załącznika
Załącznik nr 1	Wzór formularza Oferty
Załącznik nr 2	Wzór oświadczenia o braku powiązań z Zamawiającym
Załącznik nr 3	Minimalne wymagania techniczne

FORMULARZ OFERTOWY**Składający ofertę:**

Pełna nazwa (firma) albo imię i nazwisko	
Siedziba/miejsce zamieszkania/adres głównego miejsca wykonywania działalności	
Adres e-mail, na który Zamawiający powinien przysłać korespondencję związaną z postępowaniem	
NIP	
REGON	
Telefon	
Osoba do kontaktów z Zamawiającym	

Oferujemy wykonanie przedmiotu zamówienia w zakresie **dostawy 2 rodzajów przewodnic z szyną profilową do zrobotyzowanej maszyny pakującej zgodnych ze specyfikacją** współfinansowanych przez Narodowe Centrum Badań i Rozwoju w ramach Konkursu Ścieżka dla Mazowsza, zgodnie z wymogami Zapytania Ofertowego:

Cena jednostkowa I rodzaju przewodnicy netto:

Całkowity koszt realizacji zamówienia netto I rodzaju przewodnicy (8 zestawów) :

.....

Cena jednostkowa II rodzaju przewodnicy netto:

Całkowity koszt realizacji zamówienia netto II rodzaju przewodnicy (8 zestawów) :

.....

Całkowity koszt realizacji zamówienia netto I i II rodzaju przewodnicy (16 zestawów)

.....

Stawka podatku VAT (%)

Termin realizacji w tygodniach kalendarzowych:

Jednocześnie oświadczamy, że:

- a.** cena obejmuje wynagrodzenie ryczałtowe za wszystkie obowiązki przyszłego Wykonawcy, niezbędne do zrealizowania przedmiotu Umowy,
- b.** zapoznaliśmy się z Zapytaniem Ofertowym wraz z załącznikami i nie wnosimy zastrzeżeń oraz zdobyliśmy konieczne informacje do przygotowania oferty,
- c.** oferowany przedmiot zamówienia jest w pełni zgodny z wymaganiami Zamawiającego określonymi w opisie przedmiotu zamówienia.
- d.** posiadamy niezbędną wiedzę, doświadczenie oraz pracowników zdolnych do wykonania zamówienia,
- e.** uważamy się za związanych niniejszą ofertą przez okres 90 dni od upływu terminu składania ofert,
- f.** oświadczamy pod groźbą odpowiedzialności karnej, iż załączone do oferty dokumenty opisują rzetelnie stan faktyczny, aktualny na dzień otwarcia ofert (art. 233 k.k.).

.....
(miejscowość i data)

.....
(podpis osób(-y) uprawnionej
do składania oświadczenia
woli w imieniu Wykonawcy)

Załącznik nr 2 do Zapytania Ofertowego nr 11/2022

Zamawiający:

Faurecia R&D Center S.A.

ul. Spółdzielcza 4

05 – 600 Grójec

.....
(pieczęć Wykonawcy)

OŚWIADCZENIE

Oświadczam, iż składając ofertę na **dostawę 2 rodzajów przewodnic z szyną profilową do zrobotyzowanej maszyny pakującej zgodnych ze specyfikacją** współfinansowanych przez Narodowe Centrum Badań i Rozwoju w ramach Konkursu Ścieżka dla Mazowsza, **nie jestem powiązany z Zamawiającym**: Faurecia R&D Center S.A.

Przez powiązania rozumie się podmiot:

- a) powiązany lub będący jednostką zależną, współzależną lub dominującą w relacji z Beneficjentem w rozumieniu ustawy z dnia 29 września 1994 r. o rachunkowości,
- b) będący podmiotem pozostającym z Zamawiającym lub członkami ich organów w takim stosunku faktycznym lub prawnym, który może budzić uzasadnione wątpliwości co do bezstronności w wyborze dostawcy towaru lub usługi, w szczególności pozostającym w związku małżeńskim, stosunku pokrewieństwa lub powinowactwa do drugiego stopnia włącznie, stosunku przysposobienia, opieki lub kurateli, także poprzez członkostwo w organach dostawcy towaru lub usługi,
- c) będący podmiotem powiązany lub podmiotem partnerskim w stosunku do Beneficjenta w rozumieniu Rozporządzenia nr 651/2014,
- d) będący podmiotem powiązany osobowo z Beneficjentem w rozumieniu art. 32 ust. 2 ustawy z dnia 11 marca 2004 r. o podatku od towarów i usług.

.....
(miejscowość i data)

.....
(podpis osób(-y) uprawnionej
do składania oświadczenia
woli w imieniu Wykonawcy)

Załącznik nr 3 do Zapytania Ofertowego nr 11/2022

MINIMALNE WYMAGANIA TECHNICZNE

Dostawa 2 rodzajów przewodnic z szyną profilową do zrobotyzowanej maszyny pakującej zgodnych ze specyfikacją:

I rodzaj przewodnicy – 8 zestawów (1 zestaw = 1 szyna + 2 wózki)

Rys. 1. Wymagane wymiary gabarytowe [mm]

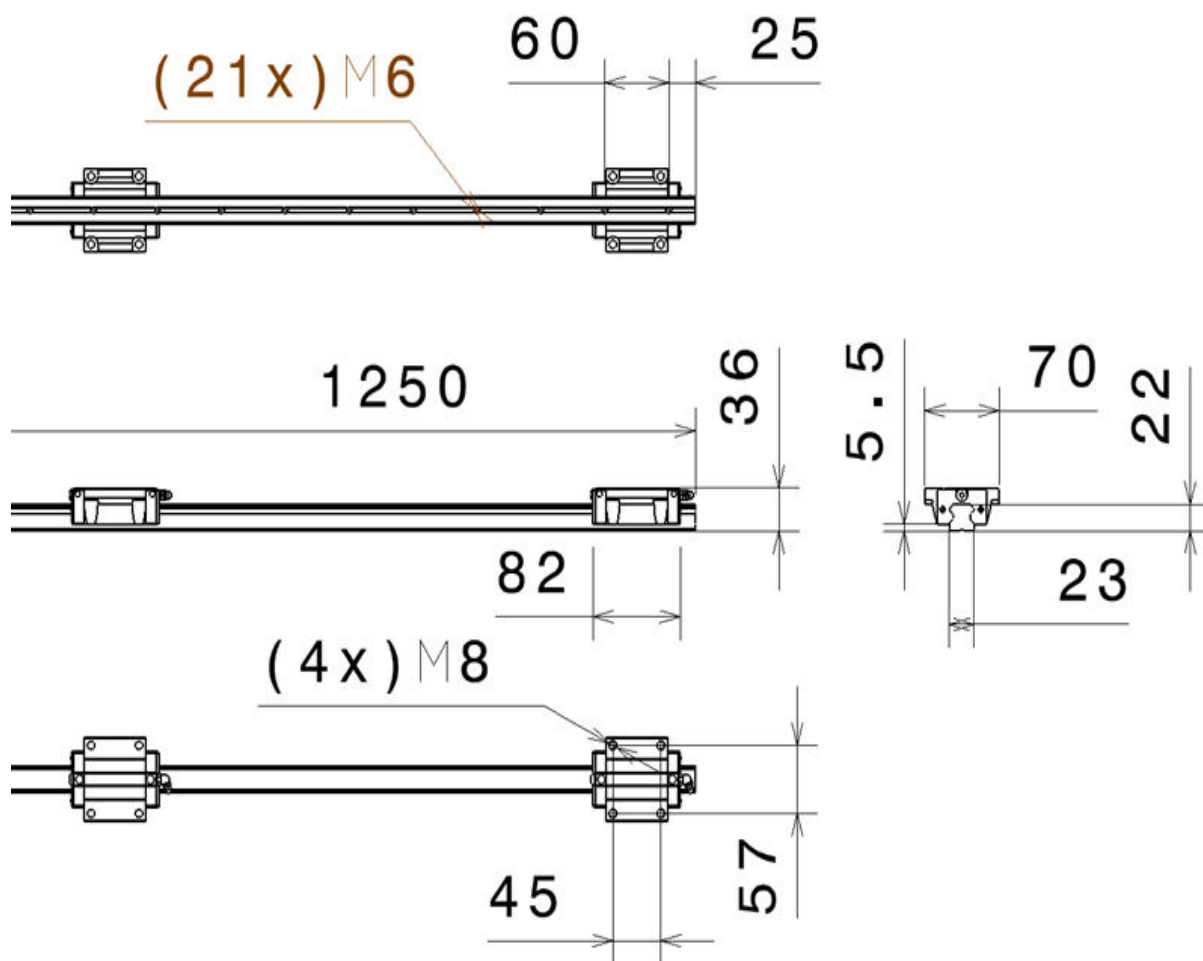

II rodzaj prowadnicy – 8 zestawów (1 zestaw = 1 szyna + 2 wózki)

Rys. 2 – Wymagane wymiary gabarytowe [mm]

